



# Cat® 262D3

## MİKRO YÜKLEYİCİ

### ÖZELLİKLER:

Dikey kaldırma tasarımına sahip Cat® 262D3 Mikro Yükleyici, hızlı ve kolay kamyon yükleme için uzatılmış erişim ve kaldırma yüksekliği sağlar. Dengesi ve kaldırma performansı mükemmel malzeme elleçleme olanağı sağlar. 262D3 aşağıdaki özelliklere sahiptir:

- **Sektörde öncü muhafazalı ve basınçlı kabin**, mükemmel ataşman görüşüyle birlikte daha temiz ve sessiz çalışma ortamı sağlar.
- **Koltuğa monte ayarlanabilir kumanda kolu kontrolleri bulunan yüksek arkalı, ısıtmalı, havalı koltuk** D3 Serisini operatör konforu konusunda sektör lideri haline getiriyor.
- **Yüksek performanslı güç aktarma sistemi**, Elektronik Tork Yönetimi sistemi, isteğe bağlı iki hızlı seyir ve sektörde özel yeri olan yavaşlatma pedali özellikli elektronik el/ayak gaz kelebeği aracılığıyla maksimum performans ve üretim kapasitesi sağlar.
- **Yüksek Akışlı XPS hidrolik sistem**, maksimum hidrolik ataşman performansı isteyen uygulamalarda kullanılabilir.
- **Elektronik olarak kumanda edilen Cat C3.3B motor**, U.S. EPA Tier 4 Final ve EU Stage V emisyon standartlarını karşılarken yüksek beygir gücü ve tork sağlar.

- **Cat "Akıllı Dengeleme" sistemi (ILEV)**, sektörde öncü teknoloji, entegrasyon ve çift yönlü otomatik seviye, ataşman kazıya dönüşü ve ataşman konumlandırıcısı gibi özellikler sunar.
- **Hıza Duyarlı Sarsıntısız Yürüyüş Sistemi seçeneği**, engebeli arazide çalışmayı iyileştirerek daha iyi yük tutma, üretkenlik artışı ve daha iyi operatör konforu sağlar.
- **Ekipman tepkisi, hidrostatik tepki ve sürünme kumandası** için ekran ayarları sağlayan opsiyonel Gelişmiş Ekran ile makine kapasitesi ve kontrolünü en üst düzeye çıkarın. Ayrıca özelleştirilebilir düzenler, güvenlik sistemi ve arka görüş kamerası ile birlikte çoklu dil işlevselliği sunmaktadır.
- **Zemin seviyesinde erişilen** tüm günlük servis ve rutin bakım noktaları sayesinde makinelerin çalışmadığı süreyi azaltarak üretimi artırır.
- **Geniş ürün aralığına sahip performans uyumlu Cat Ataşmanları** sayesinde Cat Mikro Yükleyici çok yönlülük açısından iş sahasındaki en yetkin makinedir.
- **Mevcut Uzun Ömürlü LED Çalışma Lambaları** (ön ve arka) mükemmel bir çalışma sahası aydınlatması sağlar.

## Teknik Özellikler

### Motor

Motor Modeli	Cat C3.3B DIT (turbo)	
Brüt Güç SAE J1995	55,4 kW	74,3 hp
Net Güç SAE 1349	54,4 kW	72,9 hp
Net Güç ISO 9249	54,9 kW	73,7 hp
1.500 dev/dak.'da En Yüksek Tork SAE J1995	265 N-m	195 lbf-ft
Silindir Hacmi	3,3 L	203 inç <sup>3</sup>
Strok	120 mm	4,7 inç
İç Çap	94 mm	3,7 inç

### Ağırlıklar\*

Çalışma Ağırlığı	3.763 kg	8.296 lb
------------------	----------	----------

### Güç Aktarma Sistemi

Seyir Hızı (İleri veya Geri):		
Tek Hızlı	12,5 km/saat	7,7 mil/sa
İki Hız Seçeneği	17,7 km/sa	11,0 mil/sa

### Çalışma Teknik Değerleri\*

Azami Çalışma Kapasitesi	1.225 kg	2.700 lb
Azami Çalışma Kapasitesi İsteğe Bağlı Karşı Ağırlık ile	1.390 kg	3.055 lb
Devirme Yüğü	2.455 kg	5.400 lb
Koparma Kuvveti, Yatırma Silindiri	3.336 kg	7.355 lb

### Hidrolik Sistem

Hidrolik Akış – Standart:		
Yükleyici Hidrolik Basıncı	23.000 kPa	3.335 psi
Yükleyici Hidrolik Akışı	86 L/dak	23 gal/dak
Hidrolik Güç (hesaplanan)	33 kW	44 hp
Hidrolik Akış – Yüksek Akışlı XPS:		
Maksimum Yükleyici Hidrolik Basıncı	28.000 kPa	4.061 psi
Maksimum Yükleyici Hidrolik Akışı	121 L/dak	32 gal/dak
Hidrolik Güç (hesaplanan)	57 kW	76 hp



# 262D3 Mikro Yükleyci

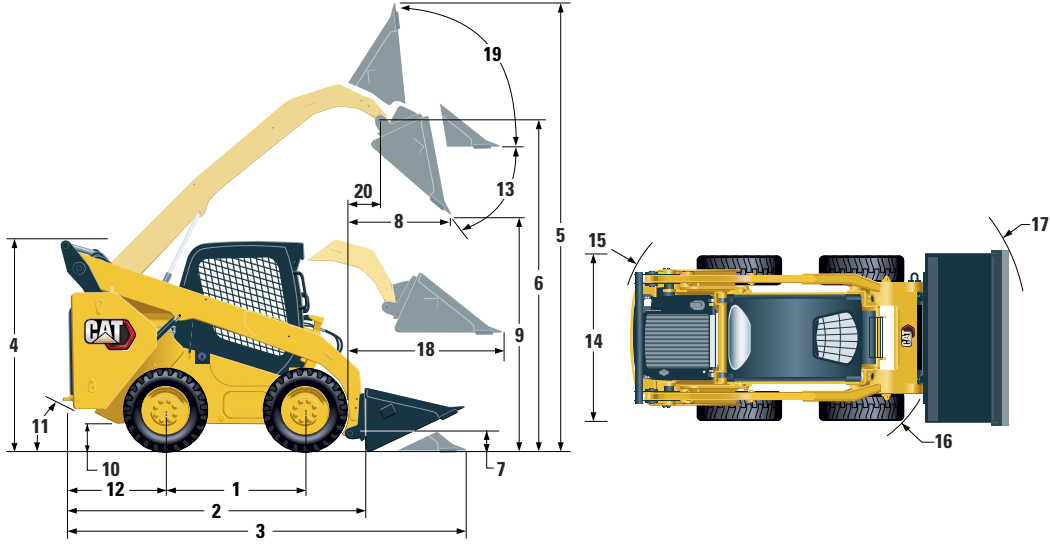

## Boyutlar\*

1	Dingil Mesafesi	1.249 mm	49,2 inç	11	Ayrılma Açısı	26°
2	Kovasz Uzunluk	2.995 mm	117,9 inç	12	Arka Aks arkasındaki Tampon Çıkıntısı	1.083 mm 42,6 inç
3	Kova Yerdeyken Uzunluk	3.714 mm	146,2 inç	13	Maksimum Boşaltma Açısı	51°
4	Kabinin Üstüne Kadar Yükseklik	2.110 mm	83,1 inç	14	Lastikler üzerindeki Araç Genişliği	1.676 mm 66 inç
5	Maksimum Toplam Yükseklik	4.008 mm	157,8 inç	15	Merkezden Dönüş Yarıçapı - Makine Arkası	1.805 mm 71,1 inç
6	Maksimum Kaldırmada Kova Pimi Yüksekliği	3.172 mm	124,9 inç	16	Merkezden Dönüş Yarıçapı - Atışman Değiştirici	1.401 mm 55,2 inç
7	Taşıma Konumunda Kova Pimi Yüksekliği	200 mm	7,9 inç	17	Merkezden Dönüş Yarıçapı - Kova	2.181 mm 85,9 inç
8	Maksimum Kaldırma ve Boşaltmada Uzanma	786 mm	30,9 inç	18	Kollar Zemine Paralelken Maksimum Uzanma	1.293 mm 50,9 inç
9	Maksimum Kaldırma ve Boşaltmada Açıklık	2.380 mm	93,7 inç	19	Maksimum Yükseklikte Raf Arkası Açısı	84°
10	Yerden Yükseklik	226 mm	8,9 inç	20	Maksimum Kaldırmada Kova Pimi Uzanması	393 mm 15,5 inç

\*Çalışma Ağırlığı, Çalışma Teknik Özellikleri ve Boyutların tümünde 75 kg operatör, tüm sıvılar, tek hız, OROPS, 1.730 mm düşük profilli kova, Cat PC 12 × 16.5 lastikler, standart akış hidroliği, mekanik süspansiyonlu koltuk, isteğe bağlı arka ağırlığı olmayan ve manuel hızlı atışman değiştiricisi olarak baz alınmıştır (aksi belirtilmediği takdirde).

## Kabin

ROPS	ISO 3471:2008
FOPS	ISO 3449:2005 Level I

## Servis Dolum Kapasiteleri

Zincir Kutusu, her iki tarafta	12,7 L	3,3 gal
Soğutma Sistemi	14 L	3,7 gal
Motor Karteri	11 L	3,0 gal
Yakıt Deposu	105 L	27,7 gal
Hidrolik Sistem	52 L	13,7 gal
Hidrolik Deposu	39 L	10,3 gal

## Gürültü Seviyesi

Kabin İçi**	81 dB(A)
Kabin Dışı***	101 dB(A)

- Kabin ve Devrilme Koruma Yapıları (ROPS), Kuzey Amerika ve Avrupa'da standarttır.
- \*\*ISO 6396:2008'e göre beyan edilen dinamik operatör ses basıncı seviyesi. Ölçümler, kabin kapıları ile pencereleri kapalı olarak ve maksimum motor soğutma fanı hızının %70'inde gerçekleştirilmiştir. Ses seviyesi, farklı motor soğutma fanı devirlerinde değişebilir.
- \*\*\*2000/14/EC'de tanımlanan test prosedürü ve koşullarına göre ölçüldüğünde CE işareti bulunan yapılandırmalar için etiketlenmiş ses gücü seviyesi.

## Klima Sistemi (varsa)

Bu makinedeki klima sisteminde florlu bir sera gazı olan R134a soğutucu kullanılmıştır (Küresel Isınma Potansiyeli = 1.430). Sistemde 1,0 kg soğutucu bulunur ve 1.430 metrik ton CO<sub>2</sub> ile eşdeğerdir.

## ZORUNLU EKİPMAN

- Hidrolik, Standart veya Yüksek Akışlı XPS
- Hızlı Ataşman Değiştirici, Mekanik veya Elektrikli
- Yüksek Görüş Açılı Emniyet Kemeri, 50 mm (2 inç) veya 75 mm (3 inç)
- Güç Aktarma Sistemi: Tek Hızlı, Sarsıntısız Yürüyüş Sistemli Tek Hızlı, İki Hızlı veya Sarsıntısız Yürüyüş Sistemli İki Hızlı

## PERFORMANS PAKETLERİ

- Performans Paketi H1: *Standart Akış Hidroliği (Otomatik Seviye Yok)*
- Performans Paketi H2: *Standart Akış, Çift Yönlü Elektronik Otomatik Seviye (Kaldırma ve İndirme), Ataşman Kazıya Dönüşü, Ataşman Konumlandırıcısı ve Elektronik Ani Duruş (Kaldırma ve İndirme)*
- Performans Paketi H3: *Yüksek Akışlı XPS, Çift Yönlü Elektronik Otomatik Seviye (Kaldırma ve İndirme), Ataşman Kazıya Dönüşü, Ataşman Konumlandırıcısı ve Elektronik Ani Duruş (Kaldırma ve İndirme)*

## KONFOR PAKETLERİ

- Açık ROPS (C0): *Statik Koltuk (Ayak Gaz Kelebeği, Tavan Döşemesi, Isıtma Cihazı veya Kapı yok)*
- Açık ROPS (C1): *Ayak Gaz Kelebeği, Tavan Döşemesi, Bardak Tutucu ve seçilen Koltuk (Mekanik Süspansiyonlu ya da Yüksek Arkalıklı, Isıtılmalı, Havalı Koltuk) (Isıtma Cihazı veya Kapı yok)*
- Isıtma Cihazlı Kapalı ROPS (C2): *Ayak Gaz Kelebeği, Tavan Döşemesi, Isıtma Cihazı ve Buz Çözücü, Yan Camlar, Bardak Tutucu, Telsize Uygun, seçilen Koltuk (Mekanik Süspansiyonlu ya da Yüksek Arkalıklı, Isıtılmalı, Havalı Koltuk) ve Kapı (Cam veya Polikarbonat)*
- Klimalı Kapalı ROPS (C3): *C2 + Klima*

## STANDART EKİPMAN

### ELEKTRİK SİSTEMİ

- 12 volt Elektrik Sistemi
- 80 amper Alternatör
- Kontak Anahtarı; Çalıştırma/Durdurma Anahtarı
- Lambalar: *Gösterge Arka Işıklandırması, İki Arka Lamba, İki Arka Halojen Çalışma Lambası, İki Ayarlanabilir Ön Halojen Lamba, Aydınlatma Lambası*
- Geri Vites Alarmı
- Ağır Hizmet Aküsü, 850 CCA

### OPERATÖR ORTAMI

- Arka Görüş Kameralı Gelişmiş Ekran: *Tam Renkli, 127 mm LCD Ekran, Gelişmiş Çok Operatörlü Güvenlik Sistemi; Ekipman Tepkisi, Hidrostatik Tepki ve Sürünme Kumandası için Ekran Ayarları*
- Göstergeler: *Yakıt Seviyesi, Saat Ölçer*
- Operatör Uyarı Sistemi Göstergeleri: *Hava Filtresi Kısıtlaması, Alternatör Çıkışı, Kolçak Kaldırıldı/Operatör Koltuktan Kalktı, Motor Soğutma Sıvısı Sıcaklığı, Motor Yağı Basıncı, Kızdırma Bujisinin Etkinleştirilmesi, Hidrolik Filtre Kısıtlaması, Hidrolik Yağı Sıcaklığı, Park Freni Devrede, Motor Emisyon Sistemi*
- Ayarlanabilir Vinil Koltuk
- Katlamalı Ergonomik Kıvrımlı Kol Dayanağı
- Operatör koltuğundan indiğinde veya kol dayanağı kaldırıldığında Kontrol Kenetleme Sistemi: *Hidrolik Sistem Devre Dışı Kalır, Hidrostatik Şanzıman Devre Dışı Kalır, Park Freni Devreye Girer*
- ROPS Kabin, Açık, Yukarıya Doğru Eğilmiş
- FOPS, Level I
- Üst ve Arka Camlar
- Zemin Paspası
- İç Dikiz Aynası
- 12 volt Elektrikli Soket
- Korna
- El (Kumanda) Gaz Kelebeği, Elektronik
- Ayarlanabilir Kumanda Kolu Kontrolleri
- 6 tuşlu Tuş Takımlı Hırsızlık Önleme Güvenlik Sistemi
- Ağ Örgülü Depolama Bölmesi

### GÜÇ AKTARMA SİSTEMİ

- Cat C3.3B, Turbo Dizel Motor, Tier 4 Final ve Stage V Emisyon Standartlarını Karşılar
- Hava Filtresi, Çift Elemanlı, Radyal Keçeli
- S-O-S<sup>SM</sup> Numuna Alma Valfi, Hidrolik Yağı
- Filtreler, Kartuş tipi, Hidrolik
- Filtreler, Kap tipi, Yakıt ve Su Ayırıcısı
- Radyatör/Hidrolik Yağı Soğutma Sistemi (yan yana)
- Yay Etkili, Hidrolik Tahliyeli Park Freni
- Hidrostatik Şanzıman
- Dört Tekerli Zincirle Yürüyüş

### DiĞER

- Motor Bölmesi, Kilitlenebilir
- Uzun Ömürlü Antifriz, -37°C (-34°F)
- Makine Bağlama Noktaları (6)
- Destek, Kaldırma Kolu
- Hidrolik Yağı Seviyesi Yan Göstergesi
- Radyatör Soğutucu Sıvı Seviyesi Yan Göstergesi
- Radyatör, Genleşme Şişesi
- Cat ToughGuard™ Hortum
- Yardımcı, Hidrolik, Kesintisiz Akış
- Entegre Basıncı Bırakmalı Ağır Hizmet, Düz Yüzlü Hızlı Ayırma Bağlantıları
- Ataşman Hortumlarını Sol Kaldırma Kolu Yanı Boyunca Yönlendirmek için Bölmeli D Halkası
- Elektrikli Çıkış, İkaz Işığı
- Göbek Kartierinin Temizlenmesi
- Değişken Hızlı Tahrik Fanı
- Product Link™ PL240, Hücresel

# 262D3 Mikro Yükleyci

## OPSİYONEL EKİPMAN

- El-Ayak Kullanımlı Kontroller
- Harici Arka Ağırlıklar
- Döner Işıldak
- Motor Bloğu Isıtma Cihazı - 120V
- Yağ, Hidrolik, Soğuk Çalışma
- Boya, Özel
- Ağır Hizmet Aküsü, 1.000 CCA
- Product Link PL641, Hücresel
- Mikrofonlu Bluetooth® Radyo (USB ve Yardımcı Giriş Jaklı AM/FM/Havabant Alıcı)

Cat ürünleri, temsilci hizmetleri ve sektör çözümleri hakkında tüm bilgiler için [www.cat.com](http://www.cat.com) adresindeki web sitemizi ziyaret edebilirsiniz.

© 2019 Caterpillar  
Tüm hakları saklıdır

Malzeme ve teknik özellikler önceden bildirimde bulunulmaksızın değiştirilebilir. Fotoğraflarda gösterilen makineler ek ekipman içerebilir. Mevcut seçenekler için Cat temsilcinize danışın.

Burada kullanılan şirket ve ürün kimliğinin yanı sıra CAT, CATERPILLAR, LET'S DO THE WORK, bunların logoları "Caterpillar Yellow", "Power Edge" ve Cat "Modern Hex" ticari giysisi Caterpillar'ın ticari markalarıdır ve izinsiz kullanılamazlar.

ATHQ8210-01 (08-2019)  
(Tercüme:11-2019)  
ATHQ8210'un yerini almaktadır  
(Am North, EU, APD, ANZP)

